

# KOVOVÉ LEŠENÍ RIDOTTO EURO

## ACAL

ASSOCIAZIONE COSTRUTTORI  
ATTREZZATURE LAVORO  
(Svaz výrobců pracovního zařízení)

EN  
**1004**  
2005



Pojízdné lešení z pozinkované oceli.  
Pojízdná věž na kolečkách bez zakotvení

## **LEŠENÍ č.529 HD RIDOTTO EURO**

Odpovídá normě EN 1004  
(ČSN 738112)

Maximální výška pracovní podlažky 6,8 m

## **NÁVOD K SESTAVENÍ A ÚDRŽBĚ**

Pokyny nezbytné k sestavení, použití, k přemístění a domontáži pojízdného lešení. Tento návod k použití musí být vždy přiložen k lešení tak, aby mohl být kdykoliv k nahlédnutí kompetentním orgánům



# POJÍZDNÁ PRACOVNÍ VĚŽ, LEŠENÍ

## model 529 HD RIDOTTO EURO

### NÁVOD K POUŽITÍ:

- zkušební certifikát č. 235/025/2011 ze dne 17.6.2011 vydaný VÚBP Praha
- zkušební certifikát č. 2009/3228 ze dne 2.12.2009 vydaný Polytechnickým ústavem v Miláně

Třída lešení: 2 = 1,5 kN/m<sup>2</sup> EN 1004/2005

Maximální povolený počet zatížených pracovních plošin: jedna

Maximální povolené zatížení kolečka 250 daN = asi 250 kg

#### ODKAZ NA NORMU:

- ČSN EN 1004:2005 (73 8112)
- ČSN 73 8102:1978, včetně změn
- ČSN 73 8101:2005
- ČSN EN 1298:1996 (evropská norma na zpracování návodů na montáž)

#### VŠEOBECNÉ BEZPEČNOSTNÍ NORMY:

Při úkonech spojených s použitím, při namontování a rozmontování a při kontrole v průběhu pracovní činnosti, personál pověřený k této činnosti musí být preventivně poučen o bezpečnostních normách a je povinen dodržovat všechny instrukce nacházející se v těchto normách.

Výrobce a dovozce nezodpovídá za eventuální škody způsobené na osobách a věcech, které by mohly vyplynout z nesprávného použití a lešení a z úplného nebo částečného nedodržování norem obsažených v této příručce nebo v případě neprovedení pravidelných kontrol a údržby zabraňující škodám, způsobeným použitím nebo atmosférickými jevy. Z tohoto důvodu se doporučuje před každým použitím všechny části lešení pečlivě zkontrolovat.

Při montáži, demontáži a používání musí být dodržena ustanovení „Nařízení vlády č. 362/2005 Sb., ze 17. srpna 2005, o bližších požadavcích na bezpečnost a ochranu zdraví při práci na pracovištích s nebezpečím pádu z výšky nebo do hloubky.“

Konstrukci lešení je nutno vhodně uzemnit před eventuálními elektrickými výboji.

Je zakázáno přibližovat se k jakémukoli elektrickému vedení do vzdálenosti menší než 5 m.

Ve všech ostatních případech, i zvláště nepředvídaných v této příručce, je třeba dodržovat výše uvedená pravidla, zabezpečit lešení a zvláště zajistit bezpečnost osob.

Dále je nutno řídit se pokyny k montáži, demontáži a použití a obecnými zásadami používání lešení v tomto návodu a všeobecných normách uvedených.

## POKYNY K MONTÁŽI, DEMONTÁŽI A POUŽITÍ

Počet osob nutných k montáži a demontáži: doporučeno dvě osoby

Počet částí nezbytných k sestavení: viz. „Seznam částí podle výšky lešení (str. 11)“

Před montáží nebo použitím pojezdné věže je třeba ověřit následující body:

- 01)** Plocha, po které mají jezdit kolečka, musí být ve vodorovné poloze, nenakloněná a bez jakýchkoliv překážek. Je nutno zkontrolovat vodorovnou polohu základního rámu - báze lešení.
- 02)** Nesmí být použité poškozené části.
- 03)** Montáž, demontáž a použití lešení je povoleno pouze za bezvětrného počasí.
- 04)** Při práci na lešení musí být kolečka báze lešení zabrzděna brzdami, k tomu určenými.
- 05)** Pojezdné věže (lešení) musí být používány pouze v té výšce, pro kterou byly zkonstruovány a to bez jakékoli nástavby (žebříky, bedny nebo jiná zařízení).
- 06)** Použití lešení dle normy EN 1004:2005 uvnitř budovy bez závaží:
  - výška prac. podlahy do 5,3m vodorovná síla do 0,4 kN
  - výška prac. podlahy do 6,8m vodorovná síla do 0,1 kNs vyloučením prací v horizontálním směru na vnější straně budovy:
  - výška prac. podlahy do 5,3m vodorovná síla do 0,4 kN, bez závaží
  - výška prac. podlahy do 6,8m vodorovná síla do 0,1 kNs vyloučením prací v horizontálním směru, přídavná zátěž 35kg
- 07)** Je zakázáno přibližovat se k jakémukoli elektrickému vedení do vzdálenosti kratší než 5 m; konstrukce musí být vhodně uzemněna proti eventuálním elektrickým výbojům.
- 08)** Zvedání částí konstrukce lešení musí být prováděno za pomoci silného lana. Zvedané předměty musí být na laně náležitě zajištěny, části konstrukce se vytažují vnitřkem lešení. Všechny přítomné osoby se musí vzdálit z okruhu možného pádu předmětů.
- 09)** Lešení musí být sestaveno ze všech částí, ze kterých se má skládat. Je nutno použít výhradně ty pracovní a vstupní plošiny, které byly dodány výrobcem.
- 10)** V případě, že se montáž a demontáž lešení provádí za nebezpečných pracovních podmínek, pracovníci musí být zajištěni ke konstrukci pomocí bezpečnostních pásů.
- 11)** Vstup na pracovní plošinu je povolen pouze z vnitřní strany lešení.
- 12)** Pracovní a vstupní plošiny musí být umístěny tak, aby maximální výška mezi jednou a druhou plošinou byla 4 m, s možností přesunutí průlezu doleva nebo doprava.
- 13)** Šroubové stabilizátory a rovnovážné vzpěry (stabilizátory 1,8m) musí být připojeny podle příloženého schématu (str. 12).
- 14)** Upozorňujeme uživatele na to, že horizontální zatížení (například následkem pracovní činnosti probíhající na vedlejší stavbě) by mohlo být příčinou převrácení lešení. Je třeba, mimo jiné upozornit i na to, že v budovách, otevřených směrem nahoru, nevzdávaných a nebo při použití lešení na rohu budovy, může dojít k nebezpečnému silnému průvanu.
- 15)** Doporučujeme, aby v době bez dozoru byly pojezdné věže připoutány.
- 16)** Před každým dalším lešením použitím lešení je nutné ověřit vertikálnost věže, zda bylo vertikální sestavení věže provedeno správně a kompletně a zda jakékoliv změna okolního prostředí nemůže ovlivnit bezpečnost použití této pojezdné věže.
- 17)** Zvláštní pozornost je nutno věnovat přemísťování lešení, které nesmí být prováděno pokud jeho jednotlivé části nejsou upevněny nebo pokud jsou na lešení přítomny osoby. Přemístění je nutno provádět se stabilizátory a stabilizačními opěrnými vzpěrami, které mohou být nadzvednuty maximálně 2 cm a to za úplného bezvětrí. Kolečka je nutno odblokovat. Tuto přemísťovací operaci neprovádějte pokud není podlaha v rovině, pokud jsou v cestě nějaké překážky, naklonění apod.
- 18)** Pojezdné pracovní věže (lešení) nejsou koncipovány tak, aby mohly být nadzdvihovány nebo zavěšeny.
- 19)** Všechny části konstrukce jsou chráněny proti nepříznivým atmosférickým jevům prostřednictvím elektrolytického pozinkování. Účinnost pozinkování je nutno pravidelně kontrolovat a poškozené části eventuelně nahradit novými částmi originální výroby.

## MONTÁŽ ZÁKLADNÍHO RÁMU - BÁZE (obr. 1)

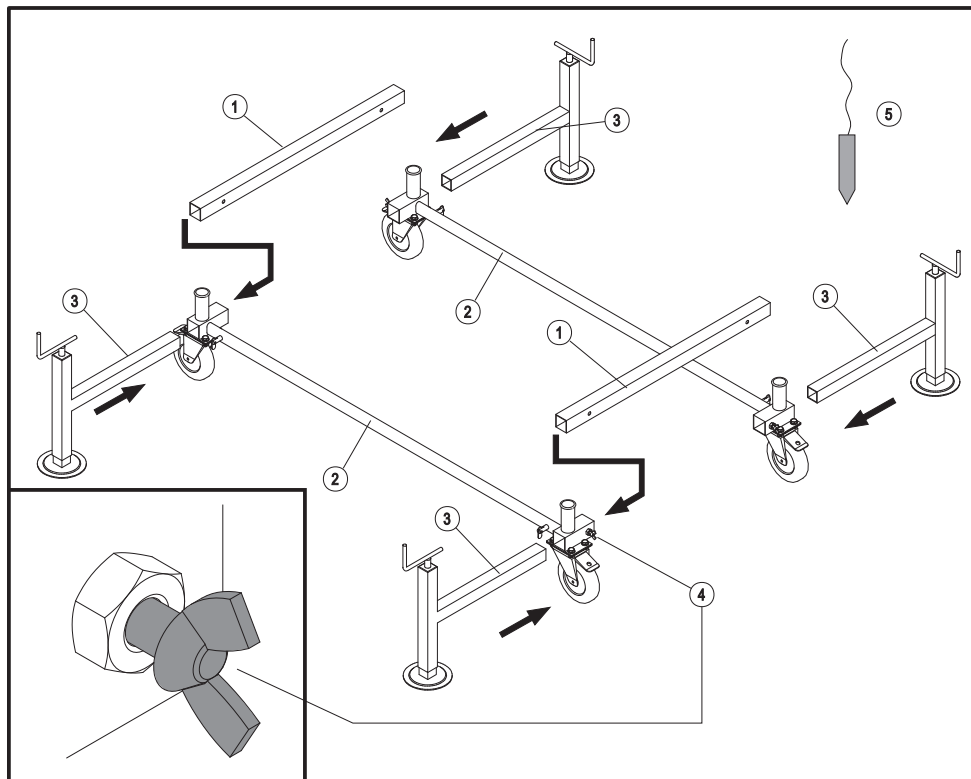

- Umístit delší části lešení do rovnoběžné polohy (2)
- Zasadit kratší části do zvláštních žlábků (1)
- Zapojit šroubové stabilizátory (patky) (3) a upevnit je zvláštními křídlovými šrouby (4) nacházejícími se na krátkých částech základního rámu - báze.
- Zkontrolovat vodorovnou polohu báze vodováhou, následně kyvadlem (5) a v případě potřeby kolečka podložit nekluzným pevným materiálem.

## MONTÁŽ VERTIKÁLNÍCH ČÁSTÍ (obr.2)

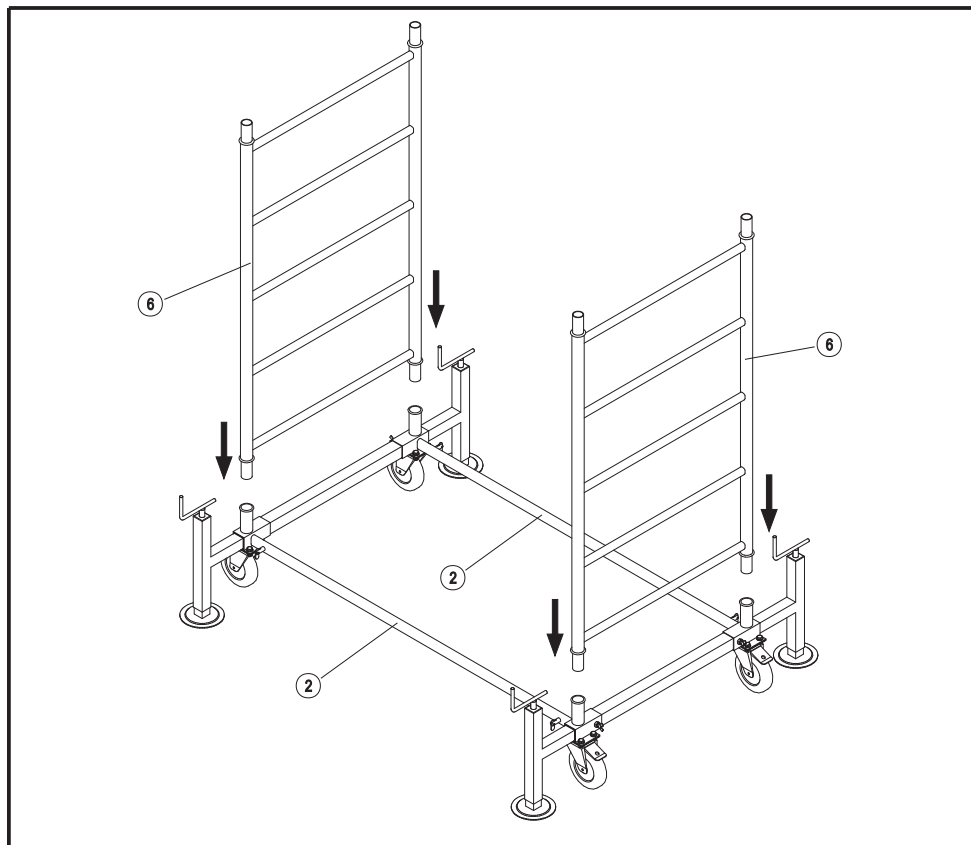

- Zasunout první dva rámy (6) do objímek na delších částech báze (2).

## MONTÁŽ SPOJOVACÍCH ČÁSTÍ (obr.3)

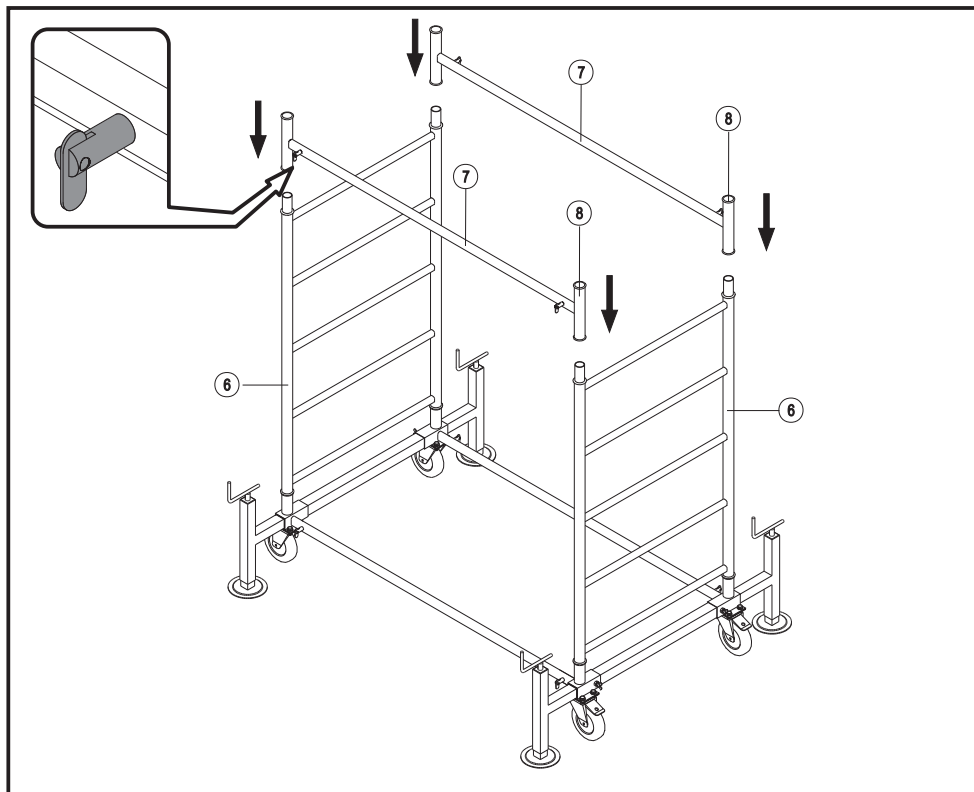

- Zasunout dvě spojovací části (7) do horních částí nosných rámců (6) a dávat pozor, aby křídlové úchytky (8) byly umístěny na vnější straně lešení.

## MONTÁŽ TAŽNÝCH TYČÍ – VZPĚR „X“ (obr.4)

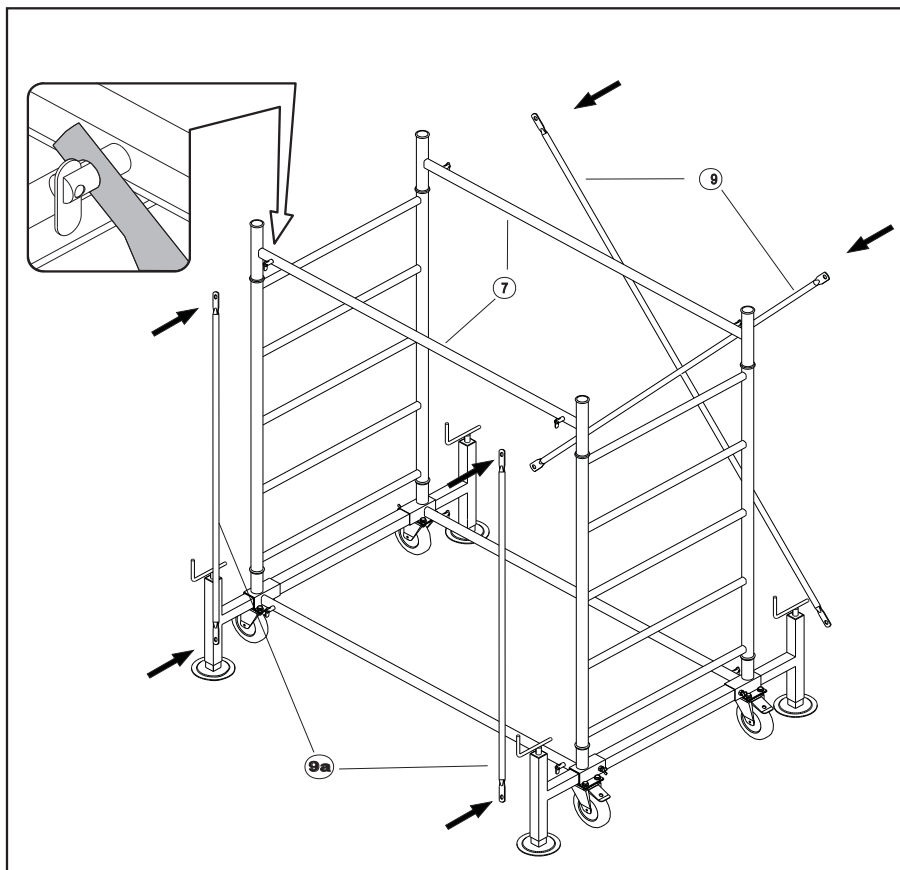

- Připojit dlouhé tažné tyče (9) tak, že je zasuneme do zvláštních křídlových úchytek, které jsou na spojovací části (7).

## DALŠÍ PODLAŽÍ A KONCOVÁ ČÁST (obr.5)

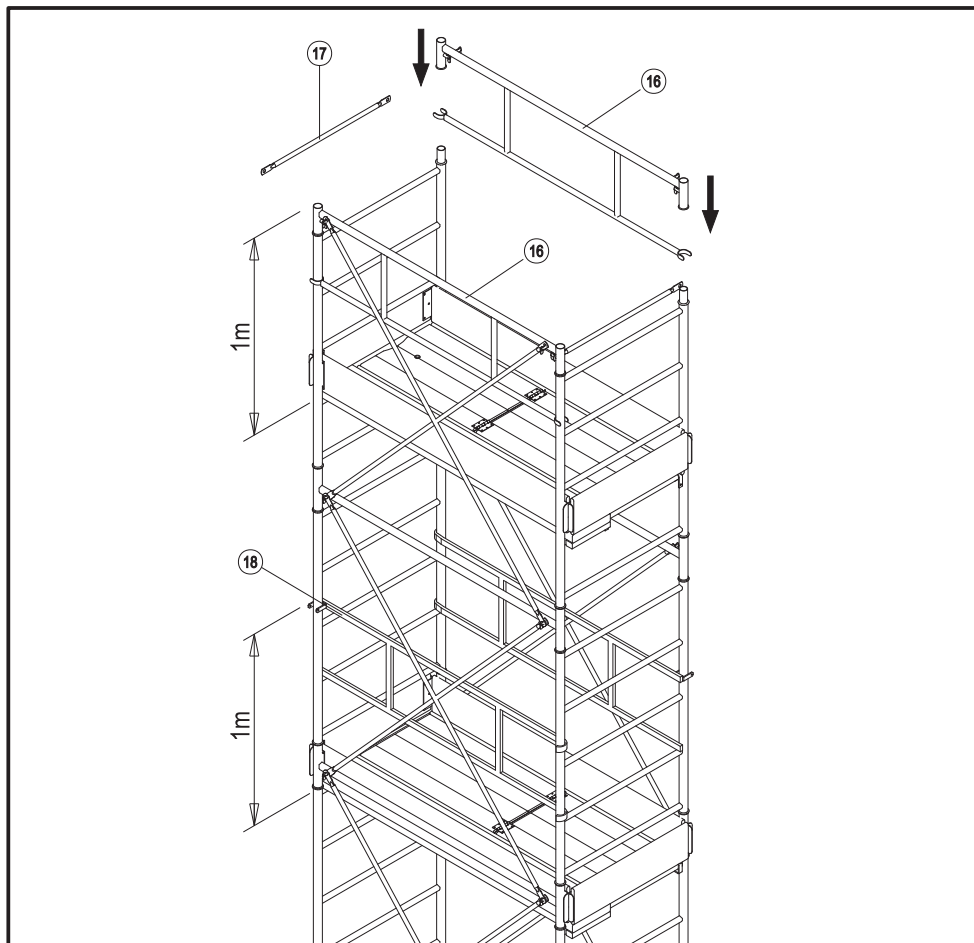

- Zopakujte operace (podle obr. 2., obr. 3 a obr. 4) za použití pracovních plošin s průlezy (obr.6) a za pomoci bezpečnostních pásů s popruhy k tomu určenými (v zájmu bezpečnosti uživatele).
- Na středních pracovních nebo vstupních plošinách musí být připojeny zvláštní střední zábradlí (18) ve výšce 1m od podlahy.
- Při montáži posledních vertikálních částí je nutno místo spojovacích částí připojit dvě koncové zábradlí (16) a nebo, k zajištění pohodlí při práci, místo tyčí do tvaru X, připojit dvě krátké vertikální tažné tyče a to se strany směrem ke stěně (obr. 4) a připojit vodorovnou koncovou tažnou tyč zábradlí (17).



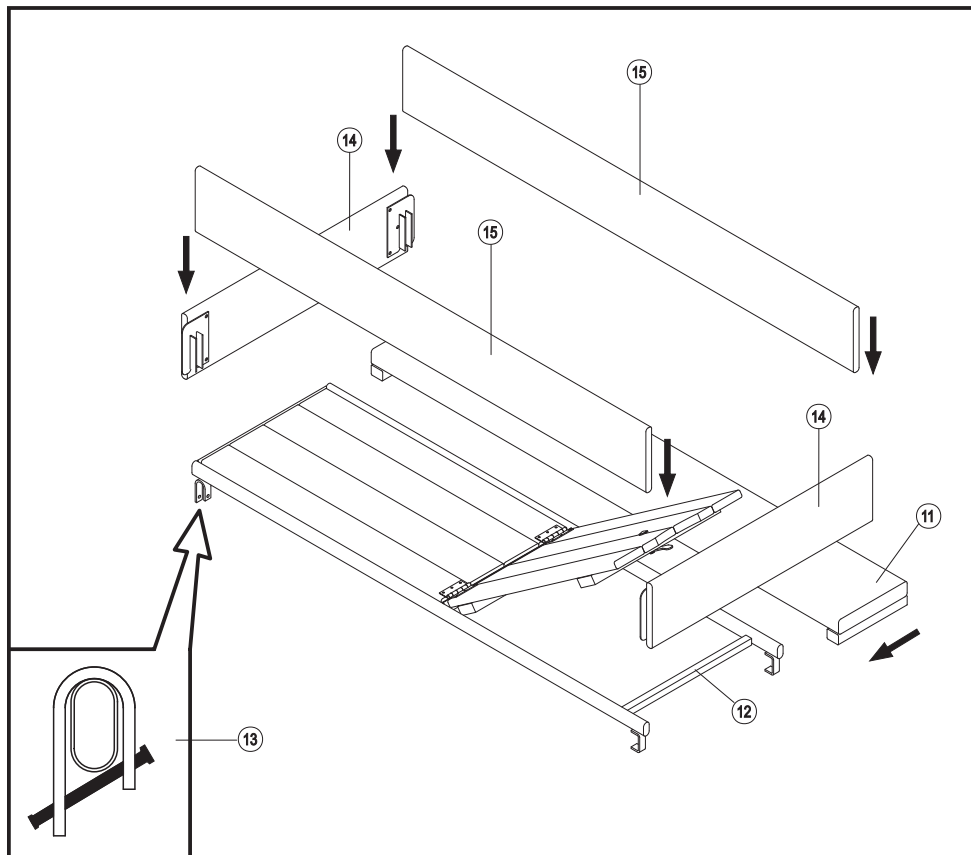

Naše firma dodává pracovní průlezné plošiny v této sestavě:

- 1 dřevěná smrková deska
- 1 rám s průlezem vyrobený z ocelového profilu a dřeva
- 1 nožní zábrana ze 4 kusů prken včetně kování

### MONTÁŽ

- Umístit desku (11) a plošinu s průlezem (12) na schůdek rámu.
- Zajistit bezpečnostní zástrčky nacházející se na spodní straně podlážky s průlezem dle **obr. 13**.
- Kolem pracovní plošiny sestavit dřevěné desky nožní zábrany (14, 15)

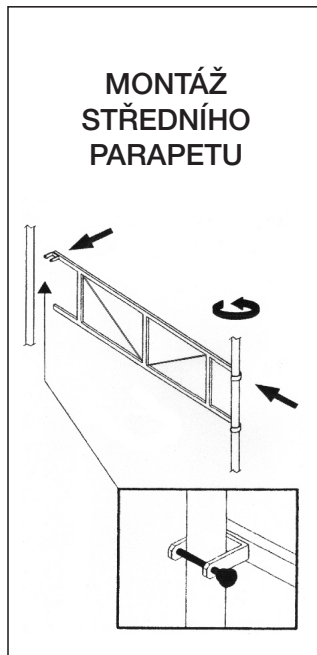
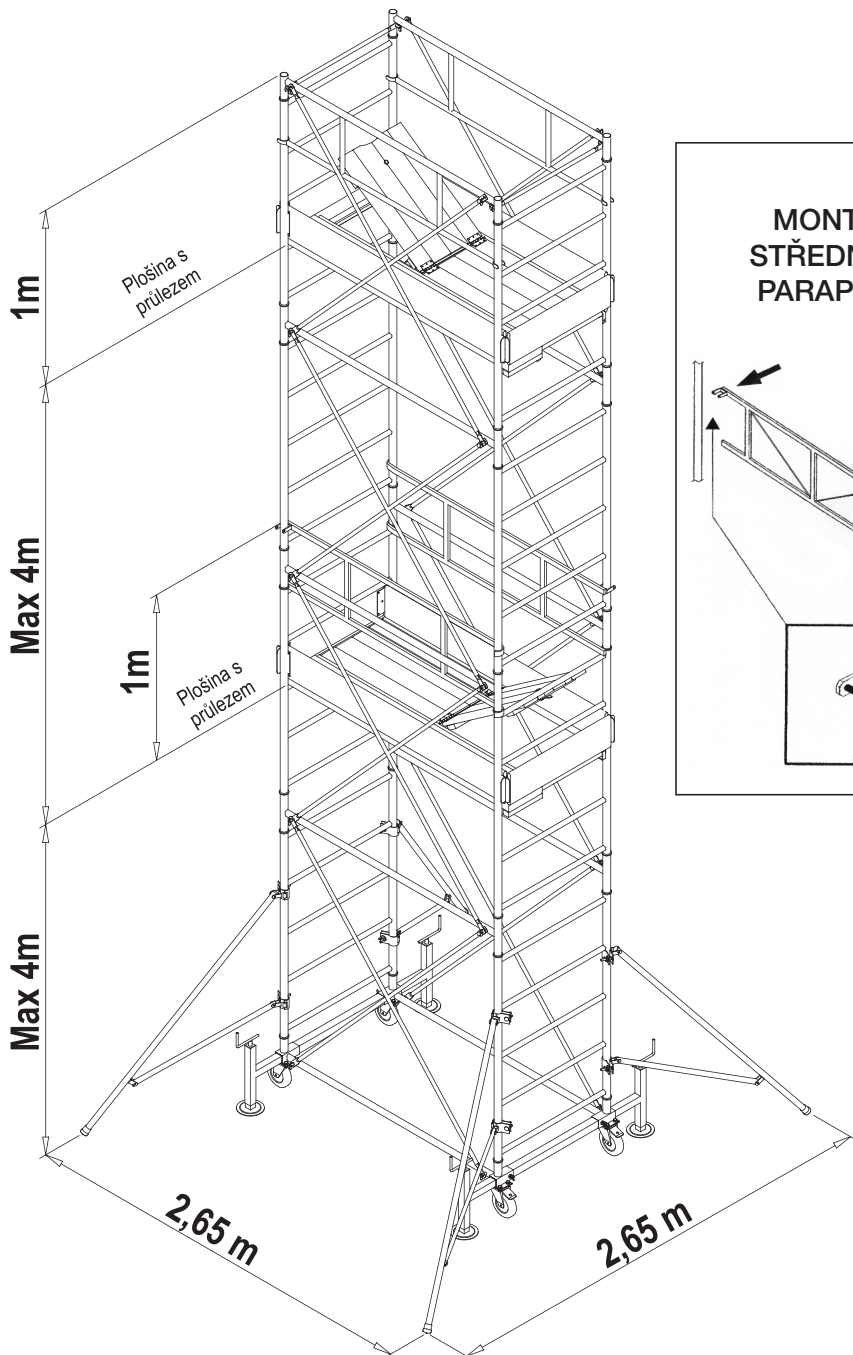

## OBECNÉ ZÁSADY POUŽÍVÁNÍ LEŠENÍ:

- Maximální dovolené zatížení podlahy je  $150 \text{ kg/m}^2$ , tj. třída lešení 2 podle EN 1004.
- Maximální výška pracovní podlahy je uvedena na str. 2 tohoto návodu.
- Vertikální odstup mezi podlahami nesmí být větší než  $4,2 \text{ m}$  a max. vzdálenost mezi terénem a první podlahou nesmí být větší než  $4,6 \text{ m}$ .
- Stabilitu lešení je potřeba zajistit základovými nosníky, stabilizátory, případně přídavnou stabilizující zátěží.
- Na lešení může pracovat jeden pracovník vykonávající vodorovnou sílu  $0,4 \text{ kN} / 0,1 \text{ kN}$  v horizontálním směru. Podrobnosti jsou uvedeny na straně 2 tohoto návodu
- Při práci u stěny je potřeba zajistit lešení proti opření nebo převrácení kotevním (dorazovým) dílcem, tzv. kotvení o stěnu.
- Lešení musí být montováno, demontováno a používáno, event. přemísťováno na pevném a rovném podkladu, s maximálním sklonem  $1 \%$ . Terén musí přenést hmotnost lešení, resp. hmotnost lešení s užitným zatížením.
- Před montováním lešení je potřeba překontrolovat zda nejsou dílce pojezdného lešení zjevně poškozeny. Při jakékoli vadě je potřeba dílce nepoužívat a poradit se s výrobcem o odstranění závady.
- Pojezdné lešení mohou montovat a demontovat pouze osoby k tomu školené, které jsou seznámeny s návodem na montáž a použití.
- Používat se smějí pouze originální dílce v souladu s tímto návodem.
- Je **ZAKÁZÁNO** používat poškozené dílce.
- Před použitím je nutné se přesvědčit, zda jsou všechna pojezdová kola zabrzděna!
- Před použitím je nutné zkontrolovat, zda bylo lešení sestaveno správně a kompletně podle tohoto návodu a zda stojí svisle.
- Pojezdné lešení je možno přemísťovat pouze ručně po pevném rovném terénu, který je zbaven překážek. Při přemísťování lešení nesmí být na lešení žádné osoby, materiál nebo nářadí. Pojezd má být pomalý a je potřeba se vyvarovat nárazů. Při přemísťování nesmí být překročena běžná rychlost chůze.
- Materiál na pracovní podlahu lze dopravovat pouze vnitřkem lešení - otevřenými poklopy podlahových dílců.
- Vystupovat na lešení a sestupovat dolů se smí pouze po vnitřní straně žebříkové části svislých rámců a po průlezu poklopem v podlaze musí být poklop uzavřen.
- Je **ZAKÁZÁNO** skákat na podlahové ploše, seskakovat na ni s konstrukce lešení. Rovněž je nepřipustné naklánět se přes zábradlí.
- Při práci na pojezdném lešení je potřeba používat vhodné osobní ochranné prostředky, včetně pracovní obuvi s protiskluznou podrážkou.
- Na pojezdném lešení v nechráněném prostředí (exteriéru) se nesmí pracovat při nárazovém větru nebo při rychlosti větru větší než  **$8 \text{ m/sec}$** . Platí rovněž pro montáž, demontáž a přemísťování lešení !!!
- Při nepříznivém počasí (bouřka, déšť apod.) a je-li lešení ponecháno na pracovišti bez dozoru, je **NUTNÉ** jej zajistit proti překlopení kotvením, rozepřením, přemísťením nebo lešení demontovat.
- Přemostění pojezdných lešení navzájem je **ZAKÁZÁNO!**
- Potřebné rozměry základny při maximálním vyložení stabilizátorů jsou na str.12 tohoto návodu.

## TABULKA SLOŽENÍ

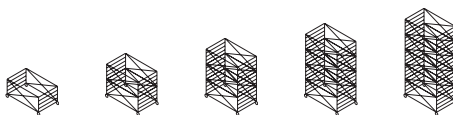

|                                       |      |      |      |      |      |
|---------------------------------------|------|------|------|------|------|
| Počet vertikálních částí              | 1    | 2    | 3    | 4    | 5    |
| Celková výška lešení (m)              | 1,80 | 3,30 | 4,80 | 6,30 | 7,80 |
| Výška poslední plošiny s průřezem (m) | 0,80 | 2,30 | 3,80 | 5,30 | 6,80 |

| Popis částí                   | Váha (kg) |      |       |       |       |       |
|-------------------------------|-----------|------|-------|-------|-------|-------|
| Základní rám (báze)           | 17,10     | 1    | 1     | 1     | 1     | 1     |
| Vertikální rám H              | 7,30      | 2    | 4     | 6     | 8     | 10    |
| Spojovací dílec               | 2,60      | -    | 2     | 4     | 6     | 8     |
| Dlouhé tažné tyče             | 0,94      | 2    | 6     | 10    | 14    | 18    |
| Krátké zažné tyče             | 0,70      | 2    | 2     | 2     | 2     | 2     |
| Podlahový dílec s poklopem    | 14,10     | 1    | 1     | 1     | 2     | 2     |
| Dřevěný dílec (fošna)         | 7,00      | 1    | 1     | 1     | 2     | 2     |
| Zarážka u podlahy příčná      | 1,85      | 2    | 2     | 2     | 4     | 4     |
| Zarážka u podlahy podélná     | 2,10      | 2    | 2     | 2     | 4     | 4     |
| Koncové zábradlí              | 4,40      | 2    | 2     | 2     | 2     | 2     |
| Střední zábradlí              | 3,40      | -    | -     | -     | 2     | 2     |
| Tyč koncového zábradlí        | 0,36      | 2    | 2     | 2     | 2     | 2     |
| Šroubový stabilizátor (patka) | 3,20      | NE   | NE    | ANO   | ANO   | ANO   |
| Opěrná vzpěra                 | 3,40      | NE   | ANO   | ANO   | ANO   | ANO   |
| Celková váha (kg)             |           | 73,5 | 110,7 | 147,0 | 206,4 | 233,1 |

K prostředním pracovním plošinám musí být vždy připojeno střední zábradlí (**str. 7 a 9**) a to ve výšce 1m od podlážky.

## OPĚRNÁ VZPĚRA

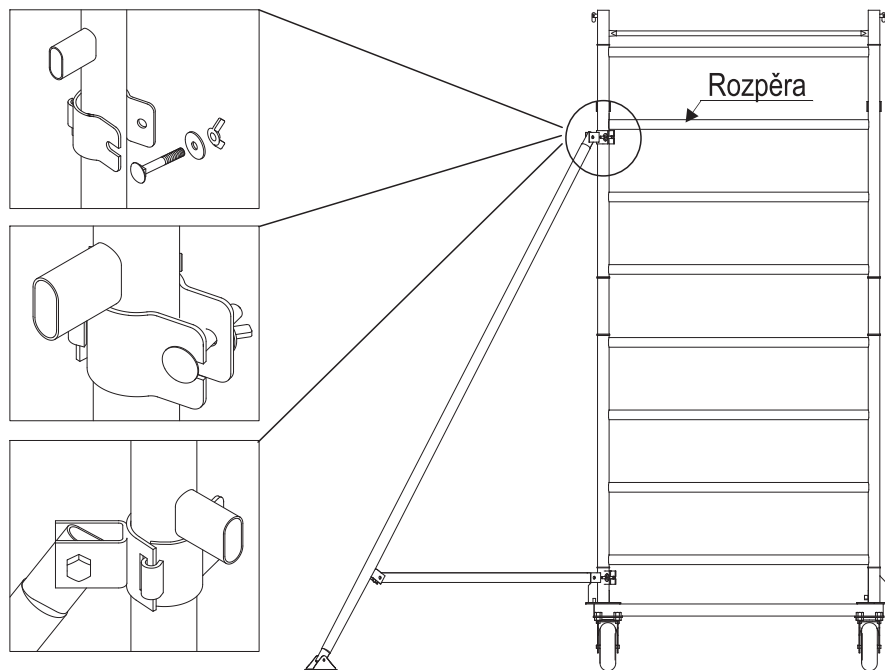

- Opřít kloubový závěs pod rozpěru rámu.

### ZÁKLADNÍ RÁM – BÁZE

Je povinné umístění stabilizátorů a opěrných vzpěr

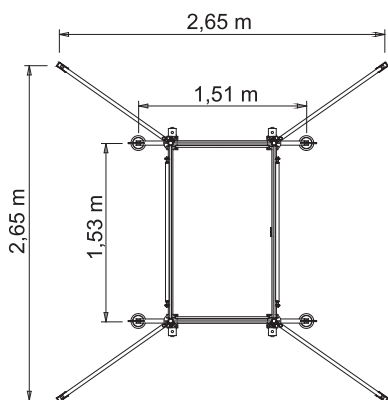

### STABILIZÁTOR ŠROUBOVÝ (PATKA)

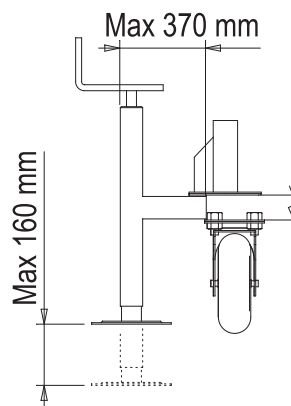

## TABULKA SOUČÁSTÍ

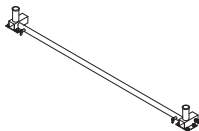

Kód: **529BL 500**  
 Dlouhá část základního rámu (báze)  
 (podélník základového nosníku)  
 Materiál: pozinkovaná ocel

---

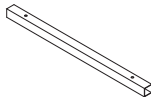

Kód: **529BEG 500**  
 Krátká část základního rámu (báze)  
 (příčník základového nosníku)  
 Materiál: pozinkovaná ocel

---

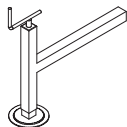

Kód: **529STA 500**  
 Vyztužený šroubový stabilizátor  
 (výškově stavitelná patka)  
 Materiál: pozinkovaná ocel

---



Kód: **RFA150P 500**  
 Polyuretanové kolečko prům. 150/40mm, nosnost 2,5 kN  
 Materiál: pozinkovaná ocel + polyuretan + nylon

---

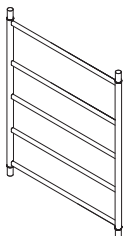

Kód: **529ELE 500**  
 Rám lešení H P30  
 Materiál: pozinkovaná ocel

---

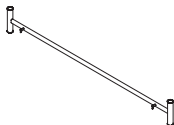

Kód: **529ELU 500**  
 Spojovací část (dílec)  
 Materiál: pozinkovaná ocel

---

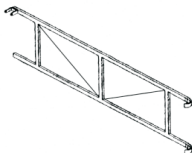

Kód: **529PAR1 500**  
 Střední zábradlí  
 Materiál: pozinkovaná ocel

---

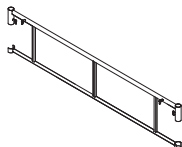

Kód: **529PAR 500**  
 Koncové zábradlí  
 Materiál: pozinkovaná ocel

## TABULKA SOUČÁSTÍ

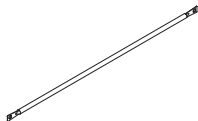

Kód: **529TRL 500**  
 Dlouhá tažná tyč 2,07m  
 (úhlopříčné ztužidlo dlouhé)  
 Materiál: pozinkovaná ocel

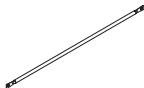

Kód: **529TRL 500**  
 Krátká tažná tyč 1,5m  
 (úhlopříčné ztužidlo krátké)  
 Materiál: pozinkovaná ocel



Kód: **529TC 500**  
 Tyč (část) koncového zábradlí 1,12m  
 Materiál: pozinkovaná ocel

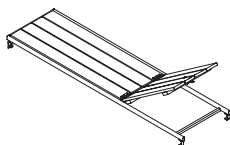

Kód: **529EB 500**  
 Podlahový dílec s poklopem (s průřezem)  
 Materiál: pozinkovaná ocel + dřevo

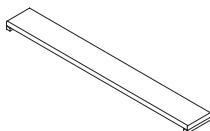

Kód: **529TAV 500**  
 Dřevěný dílec (fošna) pracovní podlážky  
 Materiál: dřevo

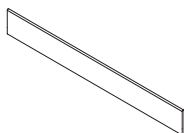

Kód: **529FL 500**  
 Dlouhá část nožní zábrany 1,47m  
 (zarážka u podlahy podélná)  
 Materiál: dřevo

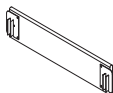

Kód: **529FC 500**  
 Krátká část nožní zábrany 0,8m  
 (zarážka u podlahy příčná)  
 Materiál: dřevo + pozinkovaná ocel



Kód: **529PEQ1 500**  
 Opěrná vzpěra 1,8m  
 (stabilizátor 1,8m)  
 Materiál: pozinkovaná ocel + guma



IPPIS S.r.l. - Capitale Sociale i.v. € 98.040,00  
Sede e stabilimento: 35010 CADONEGHE - (PD) - ITALY  
S.S. Del Santo N. 103 - Telef. +39 049.701.233 - 049.701.067  
Fax +39 049.8872207 - C.F. e P.IVA 01505440287  
R.E.A. Di PD n. 165409 - Reg. Imp. di PD n. 15791

KÓD VÝROBKU 529HD..... „LEŠENÍ RIDOTTO EURO“

Celková výška: m..... Datum dodávky: .....

RAZÍTKO PRODEJCE:

JMÉNO ZÁKAZNÍKA:

### PROHLÁŠENÍ O SHODĚ S ORIGINÁLEM A ZKOUŠKAMI

Firma I.P.P.I.S. S.r.l. Cadoneghe (PD) prohlašuje, že pojízdné lešení 529HD...  
RIDOTTO EURO bylo zkonstruováno dle normy HD1004 a odpovídá normě  
EN 1004/2005. Lešení bylo přezkoušeno v:

- 1) Polytechnickém ústavu v Miláně, Zkušební certifikát č.2009/3228  
ze dne 2.12.2009
- 2) VÚBP Praha Zkušební certifikát č.235/025/2011  
ze dne 17.6.2011

I.P.P.I.S. S.r.l.  
Ponte